



4320 SA
3320 SA

*otomatik
çamaşır
makinesi*

**KULLANMA
KILAVUZU**



**Bu ürün,
çevreye saygılı tesislerde
doğaya zarar vermeden
üretilmiştir.**

Değerli Müfiterimiz,

Modern tesislerde, toplam kalite ilkelerine uygun olarak üretilen ürününüzün size en iyi verimi sunmasını istiyoruz. Bunun için, bu kılavuzun tamamını ürününüzü kullanmadan önce dikkatlice okumanızı ve bir başvuru kaynağı olarak saklamanızı rica ederiz.



İÇİNDEKİLER

1. Bölüm:
Teknik Özellikler
2. Bölüm:
Uyarılar
3. Bölüm:
Ön hazırlık
4. Bölüm:
Program seçimi ve makinenizin çalıştırılması
5. Bölüm:
Bakım ve temizlik
6. Bölüm:
Montaj

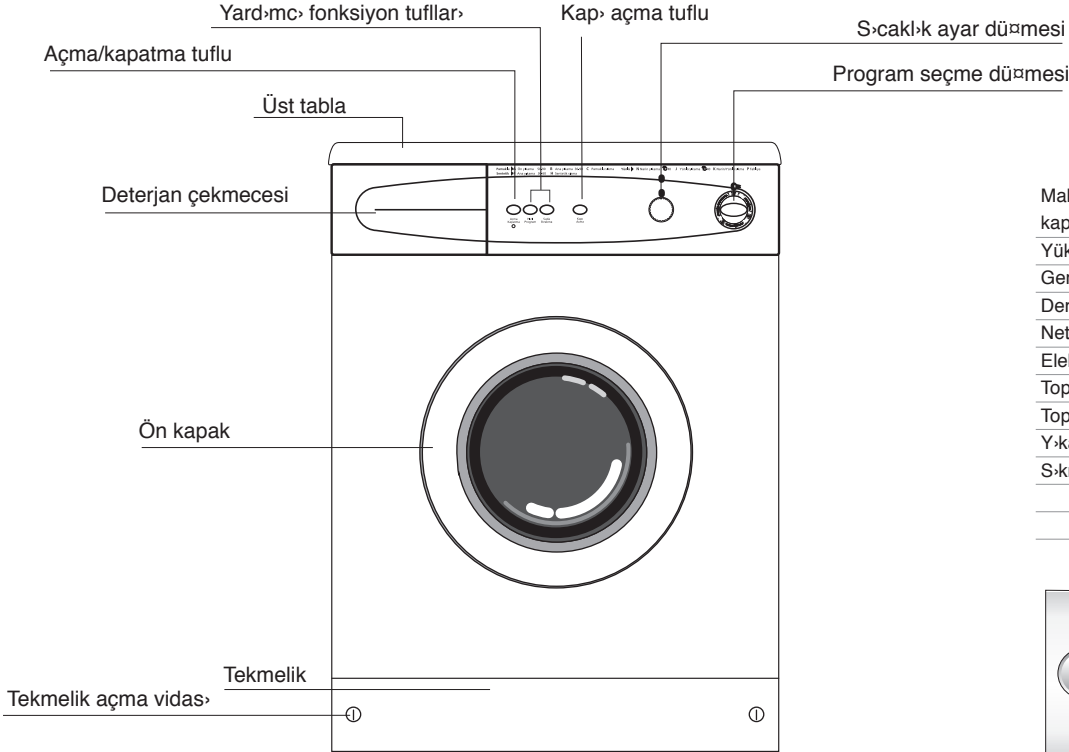

Maksimum kuru çamaşır kapasitesi (kg.)	5
Yükseklik (cm.)	85
Geniçlik (cm.)	60
Derinlik (cm.)	54
Net ağırlık (kg.)	61
Elektrik girişi (V/Hz.)	220/50
Toplam akım (A)	10
Toplam Güç (W)	2100
Yıkama/durulama devri (dev/dak)	52
Sıkma devri (dev/dak)(max)	
3320 SA (tek su girişi)	600
4320 SA (çift su girişi)	600



Ürün kalitesini arttırmak için önceden haber verilmeksizin teknik özelliklerde değişiklik yapılabilir.

Kılavuzda yer alan flekiler flematik olup ürününüzle birebir uyum içinde olmayabilir.

Makinenizi kullanıma hazır duruma getirmek için Arçelik Yetkili Servisi'ni ve tesisatınız uygun değilse ehliyetli bir tesisatçıya çağırınız.

Evinizdeki sigortanın akım değeri 16 Amperden az ise ehliyetli bir elektrikçiye 16 Amperlik bir sigorta bağlatınız.

Çamaşır makineniz 220 Volta göre ayarlıdır.

Transformatörlü ya da transformatörsüz kullanımda, topraklama tesisatının ehliyetli bir elektrikçiye yaptırılmayı ihmal etmeyiniz. Topraklama yapılmadan kullanma halinde, ortaya çıkabilecek zarardan firmamız sorumlu olmayacaktır.

Bu ürün evde kullanılmak üzere dizayn edilmiştir.

İlk çalıştırma iflemini makinenizi temizlemek için çamaşır yüklemeyen, deterjanlı olarak 90°C sıcaklıkta B programında yapınız. Oto tamircisi ifli kuyafeti gibi çok kirli çamaşırları yıkadıktan sonra makineyi temizleme iflemini tekrarlamayı tavsiye edilir.

Çamaşır makinesinin performansını, makinenin, suyun ve kullanılan temizlik maddesinin bileşik etkisine de bağlıdır. Kalitesiz ve niteliğine uymayan temizlik maddeleri kullanıldığında lekeler sabitleyecektir. Lekeli çamaşırlarınza makinenizde yıkamadan önce ilerdeki sayfalarda bahsedildiği şekilde temizlemeye özen gösteriniz.



Üretim esnasındaki kalite kontrol iflemleri nedeniyle makinenizde bir miktar su kalmış olabilir. Bunun makinenize hiçbir zararı yoktur.

3. BÖLÜM | Ön Hazırlık

Çamaşır yıkamaya başlamadan önce lütfen flu noktalara dikkat ediniz:

- Filtre temiz mi ?
- Bofaltma hortumunu uygun şekilde bağladınız mı ?
- Ön kapak kapattınız mı ?
- Musluğu açtınız mı ?

Yıkayacak çamaşırların ayrılması

Çamaşırların cinslerine (pamuklu, keten, sentetik, yünlü vb.), kirlilik derecelerine ve yıkama sıcaklıklarına göre ayrınız. Beyaz çamaşırlar renklilerle birlikte yıkamayınız. Çamaşırlarınızın üzerindeki kemer, kol düğmesi vb. sert cisimleri çıkarınız. Cepleri bofaltınız. Fermuarları kapatınız ve düğmeleri ilikleyiniz. Bebek çamaşırı gibi çok ufak çamaşırların pompa filtresine, hortum içlerine vs kaçmaması için yastık kılıfı gibi büyük çamaşırların içine koymanız tavsiye edilir. Lekeli çamaşırlar için Pratik ve yararlı bilgiler bölümüne bakınız. Makineniz "Makinede yıkayabilir" veya "Keçeleflmez" etiketi olan yünlüleri özel yünlü program ile zarar vermeden yıkayabilir.

Ön kapak açmak için,

Ön kapak açma tufluna basınız. Makinenizin ön kapak, güvenliğinizi için sadece makinenizin çalışmadığı konumlarda açılabilir. Ön kapak, yıkama programı bitene kadar kilitli kalır ve program sona erdikten 1-2 dakika sonra açılabilir.

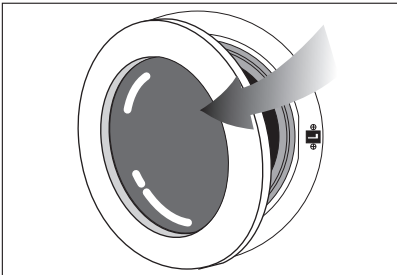

Makinenizin montajını kendiniz yaparsanız lütfen ilk önce 16. sayfadaki "Montaj" bölümünü okuyunuz.

Çamaflırların makineye konulması

Çamaflırları makinenin içine açarak ve sıkılmadan doldurunuz. El örgüsü giysilerinizin iç yüzeylerini dışı çevirerek makineye yerleştiriniz.

Kapakı kapatırken, kapak ile lastik körüğün arasına çamaflırları sıkılmamasına dikkat ediniz.

Ön kapak iterek kapatınız. Ön kapak iyice kapanmazsa yıkama başlamaz.



Yumuflatıcıyı "MAX" ifliyletli yere kadar doldurunuz. Daha fazlası sifon (d) yoluyla yıkama suyuna karflı ve ziyan olur. Bu durumda yumuflatıcıyı yeniden doldurmanız gerekebilir. Yumuflatıcı zamanla koyulaşırsa içine biraz su koyarak sulandırması gerekir. Çünkü koyu yumuflatıcı sifonu tıkar ve akışı engelleyebilir.

Deterjan ve yumuflatıcı seçimi

Deterjan miktarı suyun sertliğine, çamaflırların miktarına ve çamaflırların kirlilik derecesine bağlıdır. Önerilen miktarlar deterjan ambalajı üzerinde yazılmıştır. Eğer çamaflırlarınız az kirli ve/veya suyunuz düşük sertlikte ise deterjan ambalajlarında önerildiği gibi daha az miktarda deterjan kullanınız. Aksi takdirde akladıcı köpük ile karıştırlabilirsiniz.

Makinenizde, otomatik çamaflırlar makineleri için geliştirilmemiş deterjan kullanılmamalıdır.

Toz deterjan ve yumuflatıcıyı deterjan çekmecesinin uygun bölmelerine koyunuz ve deterjan çekmecesini kapatınız.

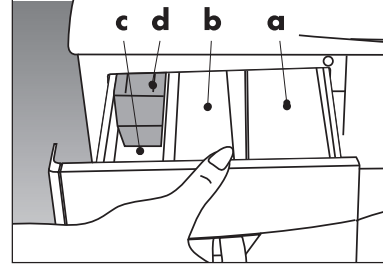

- Bölme I, ön yıkama için toz deterjan gözü.
- Bölme II, ana yıkama için toz deterjan gözü.
- "☼", yumuflatıcı gözü
- Sifon

4320 SA
3320 SA

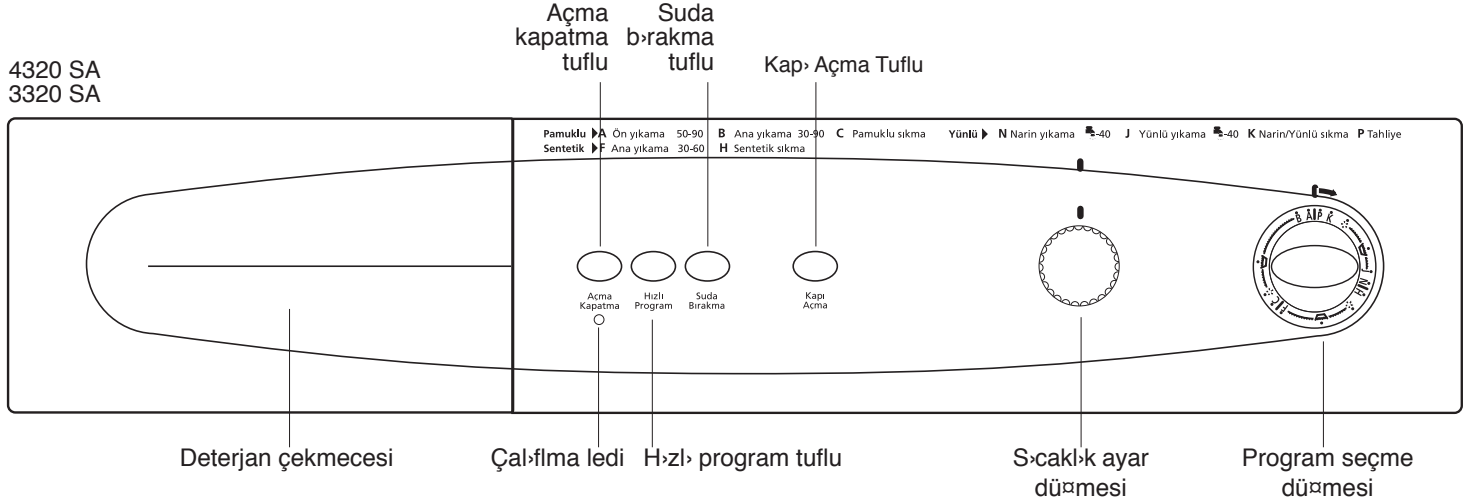

Hızlı Program

Çok kirli olmayan çamaşırların yıkama süresinin kısaltılmasını sağlar. Bu fonksiyon pamuklu ve sentetik programlarda 60°C ve altındaki sıcaklık seçimlerinde kullanılabilir.

Suda Bırakma

Çamaşırların sentetik ve yünlü programların bitiminde hemen bofıltmayacaksanız, susuz ortamda buruflmaların önlemek için suda bırakma tufluna basarak çamaşırların son durulama suyu içinde bekletebilirsiniz. Bu iflemden sonra tekrar suda bırakma tufluna basarak programa kaldıranız yerden devam edebilir ya da program düğmesini P konumuna getirerek makine içerisinde kalan suyu tahliye edebilirsiniz.

4. BÖLÜM

Program seçimi ve makinenizin çalıştırılması

Düymeleri kullanma hazırlamak için içeriye doğru bastırınız. Düğme "klik" sesiyle dışarı çıkacaktır. Yan sayfadaki Program Seçim Tablosuna bakarak çamaşırın cinsine, miktarına, kir derecesine ve yıkama sıcaklıklarına göre uygun programı belirleyiniz. Program düğmesini saate doğru (saat yönünde) çevirerek seçtiğiniz program harfine getiriniz. Ayarları yaptıktan sonra düğmeye tekrar bastığınızda düğme içeriye gömülecektir. Bu, çocuğunuzun düğmeyle oynamasını önleyecektir.

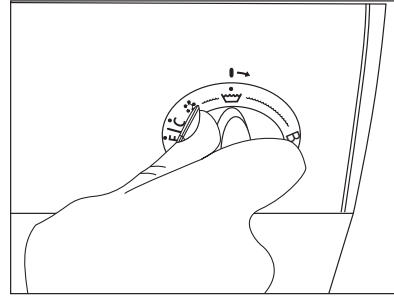
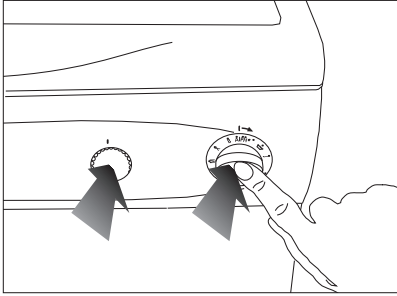

Sıcaklık ayar düğmesini çevirerek istediğiniz sıcaklığı seçiniz. Sıcaklık ayar düğmesi "☹" konumundayken musluk suyu sıcaklığı ile yıkama yapılır. Kullanmanız gereken yardım fonksiyon tuflarına basınız.

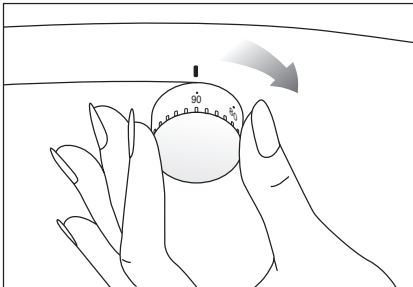

Program seçim tablosu

ÇAMAŞIR CİNSİ	PROGRAM	PROGRAM İSMİ	SICAKLIK AYARI (°C)		DETERJAN BÖLMESİ	ÖN YIKAMA	HIZLI PROGRAM	SUDA BIRAKMA	MAKSİMUM AĞIRLIK (kg.)
			BEYAZLAR	RENKLER					
Çamaşırlar, bebek çamaşırlar, yatak takımları, masa örtüleri, T-shirt, gömlek, havlu, eforman, kot vb.	A	Ön yıkama pamuklu	50-90	40-50	I + II	*	*		5 kg.
	B	Pamuklu ana yıkama	30-90	30-40	II		*		5 kg.
	C	Pamuklu sızama							
Sentetik ve sentetik karışımı çamaşırlar, viskon, naylon çoraplar, perdeler, yıkanabilen suni ipek, pantolon bluz vb. hassas çamaşırlar	F	Sentetik ana yıkama	30-60	30-40	II		*	*	2.5 kg.
	H	Sentetik sızama							
Narin tekstiller (makinede yıkanabilir etiketli) tül perde, ipekl gömlek/bluz, polyester (PET) ve polyamid (PA karışımı) tekstiller	N	Narin yıkama	40	40	II			*	2 kg.
Makinede yıkanabilir damgası bulunan yünümler	J	Yünlü yıkama	40	30	II			*	1.5 kg.
	K	Narin / Yünlü sızama							
Su bofıaltma	P	Tahliye							

*: Seçilebilir

I: Ön yıkama toz deterjan gözü

II: Ana yıkama toz deterjan gözü



Program düğmesini sadece makineyi kapalı (açma / kapatma düğmesi kapalı konumda) iken ayarlayınız. Makineyi çalışırken program değiştirmeyiniz.

Makinenin Çalıştırılması

"Açma/kapatma" tufluna basarak programı başlatabilirsiniz. Tufla basıldıktan sonra kapatılmış olan ön kapak birkaç saniye içinde kendiliğinden kilitlenecektir. Ana yıkama pamuklu programında (B) 4 adım hızlı geçilmektedir. Bu bir hata değildir. Makinenin çamaşır miktarına uygun su alması için gereklidir.

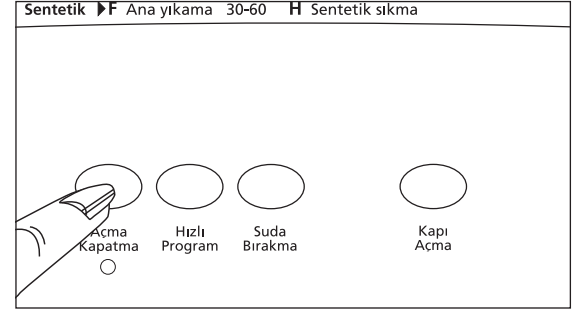

Program Aktifliği

Makine çalışırken program düğmesi dönererek program adlarını takip eder. Deterjan çekmecesindeki yumuşatıcı bölmesine yumuşatıcı koymuşsanız son durulama suyuna katılır. "Suda bırakma" tufluna basılırsa, makine spin yapmaz. Bu tufla tekrar basılarak H veya K spin programı ile program sona erdirilebilir. Spin uygulanmak istenmiyorsa suda bırakma tufluna basılı bırakılır ve "Açma/kapatma" tufluna kapalı pozisyona getirilip, program düğmesi P pozisyonuna getirildikten sonra tekrar "Açma/kapatma" tufluna basılarak makinenin içindeki su, pompa vasıtasıyla boşaltılır. Pamuklu, sentetik ve yünlü yıkamalarda çamaşır makinenin seçilen programa göre 10 ila 55 dakika arasında değişen zamanlarda durulama öncesi bir adımda yıkama yapmaktadır. Bu bir hata değildir.

Çamaşırların Boşaltılması

Makineniz, programlar sona erdiğinde kendiliğinden durur. "Açma/kapatma" tufluna basarak makinenizi kapatınız. 1-2 dakika sonra ön kapak kapalı açma tufluna basarak açabilirsiniz. Daha sonra muslukları kapatınız, basılmış olan tufları tekrar basarak eski haline getiriniz. Çamaşırları çıkardıktan sonra ön kapak açık bırakarak makinenin içini havalandırınız.

Program sonu

A, B ve C programlar› son s›kmadan sonra program d¼mesinin C'den sonraki çizgi hizas›na gelmesiyle biter. F program› "suda b›rakma" tufluna bas›lmam›flsa, program d¼mesinin H s›kma program›ndan sonraki çizgi hizas›na gelmesiyle biter. N ve J programlar› "suda b›rakma" tufluna bas›lmam›flsa , program d¼mesinin K s›kma program›ndan sonraki çizgi hizas›na gelmesiyle biter.

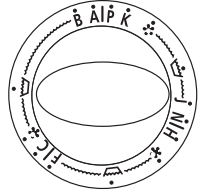

Y›kama program›n›n herhangi bir aflamas›nda elektriğin kesilmesi ve bir süre sonra tekrar gelmesi durumunda çamafl›r makinemiz programa kald›ğ› yerden devam edecektir. Bu durumun makinemize herhangi bir zarar› yoktur.

Program özellikleri

PAMUKLULAR

A, B, C PROGRAMLARI

Bu programlar beyaz ve renkli pamuklu ve ketenleri y›kamada kullan›lır.

A: Ön y›kamalı pamuklu program (ön y›kama, ana y›kama, 3 durulama, s›kma)

B: Ön y›kamasız pamuklu program (ana y›kama, 3 durulama, s›kma)

C: S›kma program›

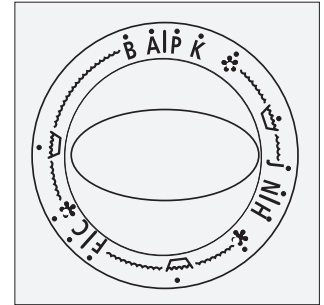

A ve B programlar› sonunda amafl›rlara s›kma uygulan›r. Program sona erdiğinde amafl›rlara tekrar s›kma uygulanmas› istenirse, program d¼mesi C'ye getirilerek ilave s›kma iflemi gerekleltirilebilir.

SENTETİKLER

F, H PROGRAMLARI

Bu programlar sentetik ve ütülenmeyen pamuklu amafl›rlar›n, perdelerin y›kanmas›nda kullan›lır. amafl›rlar daha fazla su ile hassas bir flekilde y›kan›r.

F: Ön y›kamas›z sentetik program (ana y›kama, 3 durulama, narin s›kma)

H: Sentetik s›kma program›.

F program› sonunda amafl›rlara en fazla 600 devir/dakika narin s›kma iflemi uygulan›r. amafl›rlara tekrar narin s›kma iflemi uygulanmak istenirse, program d¼mesi H'ye getirilerek ilave s›kma yap›labılır.

F program› kullan›lırken istenirse "suda b›rakma" fonksiyonu seilebilir.

NARINLER

N: Narin program› t¼l, perde, ve ipekli tekstiller de narin sentetik amafl›rlar›n y›kanmas›nda kullan›lır. bu program ön y›kamas›z olup ana y›kama, 3 durulama ve narin s›kma ifleminden oluflur. N program› kullan›lırken istenirse “suda b›rakma” fonksiyonunu seilebilir.

YÜNLÜLER

J: Yünlü program› ile yünlüler en iyi flekilde y›kan›r. Bu program ön y›kamas›z olup ana y›kama, 3 durulama ve narin s›kma ifleminden oluflur. J program› kullan›lırken istenirse "suda b›rakma" fonksiyonu seilebilir.

K: Narin s›kma program›. J program› seilirken “suda b›rakma” tufluna bas›lmazsa amafl›rlara 600 devir/dakika narin s›kma program› uygulan›r. K narin s›kma program›, eđer narin program seilmiflse narin s›kma, yünlü program› seilmiflse yünlü s›kma yapar.

P: Pompa

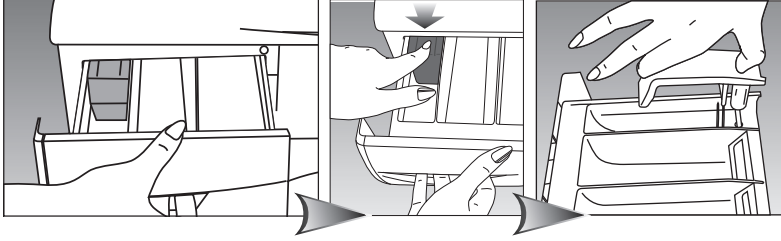

Deterjan çekmecesini

Toz deterjan artıkları zamanla deterjan çekmecesinde birikebilir. Deterjan çekmecesini temizlemek için flekildeki gibi yumuflatıcı gözündeki sifonun ifliretli noktasına basarak, çekmeceyi kendinize doğru çekiniz. Çekmeceyi lavaboda bol suyla yıkayınız.

Sifon

Sifonu (deterjan çekmecesini içindeki renkli parça) 30-40 yıcamada bir temizlemeyi ihmal etmeyiniz. Sifonu yerinden çıkarmak için önce deterjan çekmecesini çıkarınız. Tıkanmaması için içindeki yumuflatıcı artıklarını temizleyiniz. Temizledikten sonra sifonu yerine takıp iyice oturup oturmadığını kontrol ediniz.

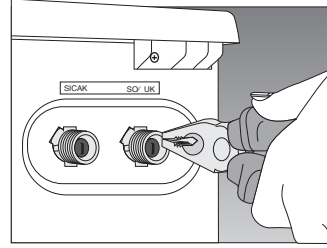

Girifli suyu filtreleri

Makinenin arkasına yerleştirilmifli olan su girifli vanaların ucunda ve su girifli hortumlarının musluğa takıldığı düz ucunda birer adet filtre vardır. Bu filtreler suyun içindeki yabancı maddelerin ve pisliklerin makineye girmesini önler. Filtrelerin 30 - 40 yıcamada bir temizlenmesi gerekir. Bunun için, muslukları kapatınız. Su girifli hortumlarını çözünüz. Su girifli vanadaki filtrelerin üzerini ince bir fırça ile temizleyiniz. Filtreler çok kirli ise pense ile yerinden çekip temizleyebilirsiniz. Su girifli hortumlarının düz ucunda bulunan filtreleri ise contası ile beraber yerinden elle çıkarıp, musluk altında iyice temizleyiniz. (Tek (soğuk) su girifli makinalarda 2 adet, çift (sıcak-soğuk) su girifli makinalarda 4 adet filtre vardır.)

Hortum

Özellikle soğuk bölgelerde don tehlikesi olduğundan, makineniz soğuk bir yerde duruyorsa kullanılmadığında pompa ve hortumlarda kalan suyun pompa filtresi çarptırarak boflaltılması gerekir. Su girifli hortumları da musluktan sökölerek boflaltılmalıdır.

Pompa filtresinin temizlenmesi

Makinenizde y>kama suyunun tahliyesi esnasında dme, kumafl lifi gibi yabanc maddelerin pompaya girmesini önleyerek pompanın ömrünü uzatan bir filtre sistemi vardır. Filtrenin her 30 - 40 y>kamada bir temizlenmesi faydalıdır.

Bunun için:

Önce makinenizin fişini çekiniz. Tekmeliğin açma vidalarını kalın uçlu tornavida veya anahtar ile 90° çevirip tekmeliği açınız. Filtre kapaklarını açmadan önce, pompa içinde kalan az miktarda suyun filtre çukarlığında yere dökülmesini engellemek için filtre kapaklarının önüne bir kap koyunuz. Filtreyi saatin ters yönüne çevirerek çukarınız. Üzerindeki yabanc maddeleri temizledikten sonra;

- Filtreyi saat yönünde çevirerek yerine takınız.
- Tekmeliği kapatıp açma vidaları ile kilitleyiniz.

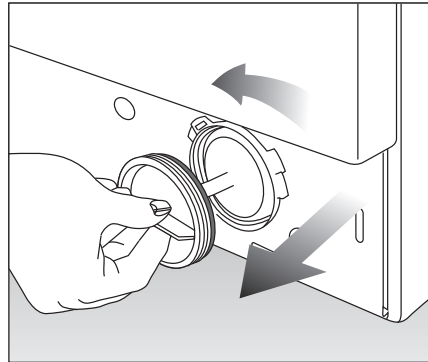
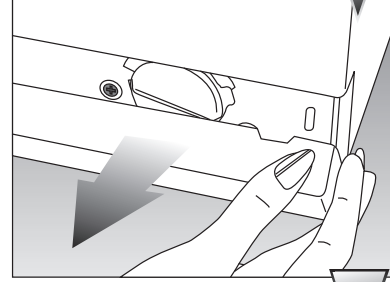
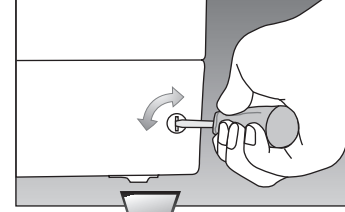

Dikkat!
Filtre yerine
tam oturmazsa
su kaçırır.

Tesisatınız hazır değil ise ehliyetli bir tesisatçı tarafından gerekli hazırlıklar yapılmalıdır.

1. Nakliye emniyetlerinin çıkarılması

Makine çalıştırılmadan önce nakliye emniyetlerinin kesinlikle çıkarılması gerekir. Bunun için,

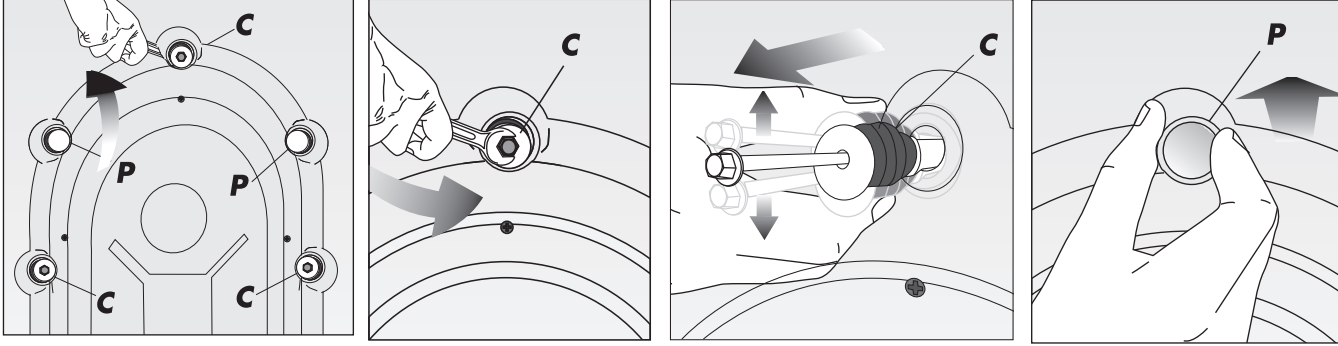

1. "C" civataları uygun bir anahtar yardımıyla saat yönünün tersine çevrilerek iyice gevşetilir.
2. Nakliye emniyetleri çekilerek çıkarılır.
3. Nakliye emniyetlerinin boflattığı deliklere, ambalaj torbasındaki "P" plastik tapaları, ok yönünde itilerek takılır.



- Lütfen dikkat! Herhangi bir nakliye sırasında tekrar kullanmak üzere nakliye emniyetlerini saklayınız. Çamaşır makinanızı, yine nakliye emniyetleri takılı olarak taşıyınız.
- Makineniz asla halı kaplı zemin üzerine yerleştirilmemelidir. Aksi takdirde makinanız alttan hava alamayacağı için elektrikli parçaları sıfırlanabilir. Bu durum ise makinanızın arızalanmasına neden olabilir.

2. Ayaklar›n ayarlanmas›

Makinenizin daha sessiz ve titreflimsiz çalıflabilmesi için, ayaklar›n›n üzerinde düzgün ve dengede durmas› gerekir. Makinenizin iki ayađ› ayarlanabilir. Önce plastik kontra somununu gevşletiniz. Ayađ› ayarlayarak dengeyi sağladıktan sonra plastik kontra somunu yukarı doğru sıkıltırsınız.

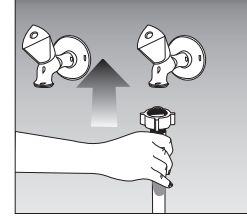
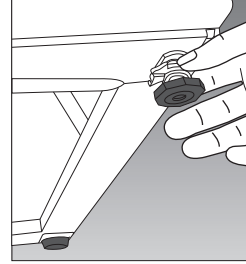

Musluktan en az 1, en çok 10 bar basınçla su akması makinenizin verimli çalışmasını sağlayacaktır. (Pratik olarak 1 bar, tam açılmıfl musluktan 1 dakikada 8 litreden fazla su akması demektir.)

Makineye, hortumun dirsekli ucunu takınız. Hortumun somunları el kuvveti ile sıkınız, ingiliz anahtar kullanmayınız.

3. Su bağlantıları

a) Su girifli hortumu

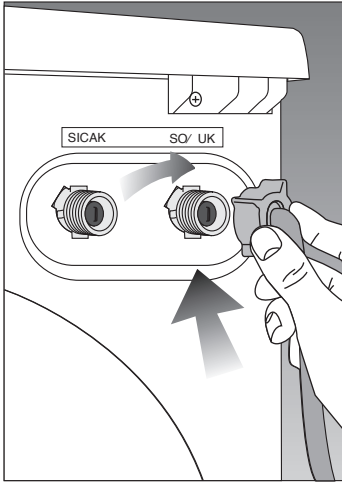

Makine ile birlikte verilen özel hortumlar makine üzerindeki su girifli vanalara bağlanır. Kırmızı hortum veya kırmızı yazılı hortum sıcak su girifli, mavi veya mavi yazılı hortum ise soğuk su girifli içindir.

Bağlantı yerlerinde oluflabilecek su sızmaları engellemek için, hortum ambalajı içine (çift su girifli modellerde 4 adet, diğer modellerde 2 adet) lastik conta konmufltur. Bu contaların, hortumun her iki tarafındaki bağlantılarda kullanılması gerekir.

Bağlantı yerleri su basıncı altında olduđu için, bağlantı yapıldıktan sonra muslukları sonuna kadar açınız. Bağlantı yerlerinin su sızdırmazlığını kontrol ediniz. Ortaya çıkabilecek su kaçaqlarını ve bunun vereceđi zararları önlemek için, makineyi kullanmadığınız zamanlarda, muslukları kapalı tutunuz.

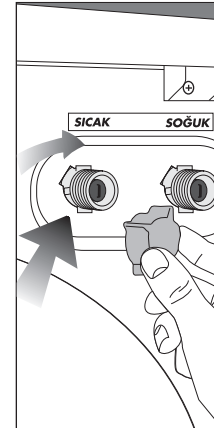

4320 SA modeli kör tapa kullanılarak tek su girifli olarak da kullanılabilir. Kör tapa sıcak su vanasına bağlanmalıdır. Bağlantı yerinden su sızması için lastik conta kullanılmalıdır.

b) Su boflaltma hortumu

Su boflaltma hortumu lavabo ya da küvet kenarına takılabilir. Hortum kırılmamalıdır. Boflaltma hortumu lavabo ya da küvete asıldığında, hortum dirseği parçasıyla düflmeyecek flekilde sabitlenebilir.

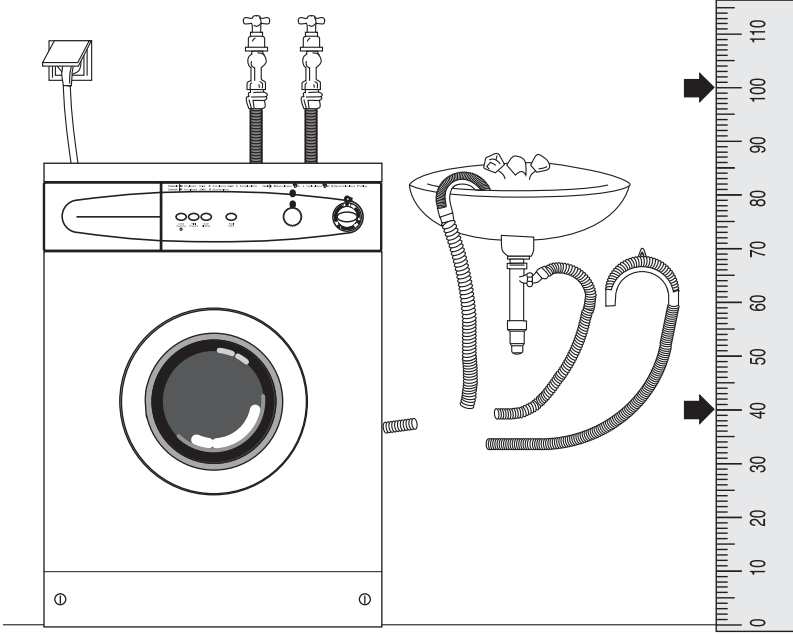

Boflaltma hortumunun ucu, doğrudan kirlı su boflaltma deliğine ya da lavabonun çukıflı dirseğine takılan özel uca bağlanabilir. Hortum, en az 40, en çok 100 cm yüksekliğe takılmalıdır.



Su girifl hortumunun ve boflaltma hortumunun katlanmamasına, kırılmamasına, ezilmemesine ve kesilmemesine dikkat ediniz.

4. Elektrik bağlantısı



Çamaflı makinesinin ana flebeke kablosu ucundaki topraklı fiffini, mutlaka uygun voltaj ve akımla beslenen topraklı prize takınız.



Y. Servis Kodu/Adı :
Kafle / İmza

Ek garanti başvuru formu

Müşteri Adı Soyadı :

Cep Tel :

Ürünün Kullanıldığı Adres

Ev

Yazlık

Diğer

Lütfen diğerini belirtiniz:.....

Telefon : 0 (.....)..... Diğer Telefon : 0 (.....).....

Adres :

.....

İçesi : İli : e-mail :@.....

Ürün modeli/kodu :

Ürün seri no :

Ay/yılı kodu :

Ek garanti süresi : 2 yıl 3 yıl 4 yıl

Servis Fiyat No :

Yatırılan Tutar :

Tarih :/...../.....



7 YIL GARANTİ

Değerli Müflterimiz,

Aflada belirtilen ürün gruplarından herhangi birini satın almıflsanız, mevcut garanti süresini isterseniz belli bir ücret karşılığında 7 yıla çıkarabilirsiniz.

EK Garanti uygulamasının esasları akladada belirtilmiştir.

EK garantiden yararlanabilmeniz için, satın alma ve montaj yapıldığı tarihten itibaren en geç 3 ay içerisinde bu başvuru formunu doldurarak yetkili servise başvurmanız yeterli olacaktır. Bu sürenin aılması durumunda EK garanti satın alma başvurusu kabul edilmeyecektir. Yetkili servisimizin, adınıza düzenleyeceği tahsilat makbuzunun tarafınızdan saklanması gerekmektedir.

EK garanti, ürünün 3 yıllık garanti süresinin bitim tarihinden itibaren baflar ve tercih ettiğiniz sürenin sonunda biter.

EK garanti uygulaması Arçelik markalı; buzdolap (mini ve tezgah seviyesi buzdolapları hariç), çamaşır makinesi, buulaşık makinesi, fırın (mini, midi ve mikrodalga fırınları hariç) satın alan tüketiciler için geçerli olacaktır.

EK garanti uygulamasının güncel tutarını, Arçelik yetkili satıcılarından, Yetkili servislerinden veya 444 0 888 nolu Arçelik Çağrı Merkezinden öğrenebilirsiniz.

ÖNEMLİ NOT: Satın aldığınız ek garantinin geçerli olabilmesi ve gerektiğinde ibraz edebilmeniz için, Arçelik A.fi . tarafından gönderilecek Ek Garanti Sertifikasının elinizde olması gerekmektedir. Ek garantiyi satın aldığınız tarihten itibaren, en geç 2 ay içerisinde ek garanti sertifikasını, faturanızı ve müflteri numaranızı elinize Arçelik A.fi . tarafından ulaştırılacaktır. Söz konusu belgeler, bu süre zarfında elinize ulaşmaz ise, lütfen 444 0 888 nolu hattımızdan Çağrı Merkezimizi arayarak bilgi alınızı.

DİKKAT! Ek garanti satışı sadece Arçelik Yetkili Satıcıları, Arçelik Yetkili Servisleri ve 444 0 888 nolu Arçelik Çağrı Merkezi tarafından yapılmaktadır. Bu birimler dışlarında herhangi bir şekilde kifi veya kurumlardan Arçelik markalı ürünler için ek garanti satın almayınız. Alınması durumunda ise firmanızın herhangi bir sorumluluğunun bulunmadığını bilgilerinize sunarız.



*Garanti ile ilgili olarak
Müşterinin Dikkat Etmesi
Gereken Hususlar*

Arçelik tarafından verilen bu garanti, Çamaşır Makinesi'nin normalin dışında kullanılmasından doğacak arızaların giderilmesini kapsamadığı gibi, aşağıdaki durumlar da garanti dışıdır:

- 1. Kullanma hatalarından meydana gelen hasar ve arızalar,*
- 2. Ürünün müşteriye tesliminden sonraki yükleme, boşaltma ve taşıma sırasında oluşan hasar ve arızalar,*
- 3. Voltaj düşüklüğü veya fazlalığı; hatalı elektrik tesisatı; ürünü etiketinde yazılı voltajdan farklı voltajda kullanma nedenlerinden meydana gelecek hasar ve arızalar,*
- 4. Yangın ve yıldırım düşmesi ile meydana gelecek arızalar ve hasarlar.*
- 5. Ürünün kullanma kılavuzlarında yer alan hususlara aykırı kullanılmasından kaynaklanan arızalar.*

Yukarıda belirtilen arızaların giderilmesi ücret karşılığında yapılır.

Ürünün kullanım yerine montajı ve nakliyesi ürün fiyatına dahil değildir.

Garanti belgesinin tekmül ettirilerek tüketiciye verilmesi sorumluluğu, tüketicinin malı satın aldığı satıcı, bayi, acenta ya da temsilciliklere aittir. Garanti belgesi üzerinde tahrifat yapıldığı, ürün üzerindeki orijinal seri numarası kaldırıldığı veya tahrif edildiği takdirde bu garanti geçersizdir.

Ürününüzün CE uygunluk değerlendirmesi Arçelik A.Ş. tesislerinde yapılmıştır.

Çağrı Merkezi
444 0 888

Diğer Numara
0216 585 8 888

ARÇELİK A.Ş. Tuzla 34950 İstanbul
Tel: (0-216) 585 85 85 Fax: (0-216) 585 80 80

otomatik çamaşır makinesi

ARÇELİK Çamaşır Makinesi'nin, kullanma kılavuzunda gösterildiği şekilde kullanılması ve Arçelik'in yetkili kıldığı Servis elemanları dışındaki şahıslar tarafından bakım, onarım veya başka bir nedenle müdahale edilmiş olması şartıyla, bütün parçaları dahil olmak üzere tamamı malzeme, işçilik ve üretim hatalarına karşı ürünün teslim tarihinden itibaren **3 (ÜÇ) YIL SÜRE İLE GARANTİ EDİLMİŞTİR.**

Garanti kapsamı içinde gerek malzeme ve işçilik, gerekse montaj hatalarından dolayı arızalanması halinde yapılan işlemler için, işçilik masrafı, değiştirilen parça bedeli ya da başka bir ad altında hiçbir ücret talep edilmeyecektir. Garanti süresi içinde yapılacak onarımlarda geçen süre, garanti süresine ilave edilir. Tamir süresi 30 iş günüdür. Bu süre mamulün yetkili servis atölyelerimize, yetkili servis atölyelerimizin bulunmaması durumunda Yetkili Satıcılarımız veya Firmamıza bildirildiği tarihten itibaren başlar. Ürünün arızasının 15 iş günü içerisinde giderilememesi halinde Arçelik A. Ş. ürünün tamiri tamamlanuncaya kadar, benzer özelliklere sahip başka bir ürünü, müşterinin kullanımına tahsis edecektir.

Arızanın giderilmesi konusunda uygulanacak teknik yöntemlerin tespiti ile değiştirilecek parçaların saptanması tamamen firmamıza aittir. Arızanın giderilmesi ürünün bulunduğu yerde veya Yetkili Servis atölyelerinde yapılabilir. Müşterimizin buna onayı şarttır.

Ancak;

-Ürünün teslim tarihinden itibaren garanti süresi içinde kalmak kaydıyla bir yıl içerisinde, aynı arızayı ikiden fazla tekrarlaması veya farklı arızaların dörtten fazla ortaya çıkması sonucu üründen yararlanamamanın süreklilik kazanması,

-Tamiri için gereken azami sürenin aşılması

-Yetkili Servis atölyelerince; mevcut olmaması halinde sırasıyla Yetkili satıcımız, bayi, acente temsilciliğimizden birisinin bölgeye en yakın servis yetkilisiyle birlikte veya firmamız yetkilisince düzenlenecek raporla arızanın tamirinin mümkün bulunmadığının belirlenmesi durumunda, ücretsiz olarak değiştirme işlemi yapılacaktır.

Garanti belgesi ile ilgili olarak çıkabilecek sorunlar için Sanayi ve Ticaret Bakanlığı, Tüketicinin ve Rekabetin Korunması Genel Müdürlüğü'ne başvurulabilir. Bu Garanti Belgesi'nin kullanılmasına 4077 sayılı Tüketicinin Korunması Hakkında Kanun ile bu Kanun'a dayanılarak yürürlüğe konulan Garanti Belgesi Uygulama Esaslarına Dair Tebliğ uyarınca, T.C. Sanayi ve Ticaret Bakanlığı, Tüketicinin ve Rekabetin Korunması Genel Müdürlüğü tarafından izin verilmiştir.



GENEL MÜDÜR

ARÇELİK A.Ş.



GENEL MÜDÜR YRD.

Seri No:
Tip: 3320 SA - 4320 SA

Teslim Tarihi, Yeri:
Fatura Tarihi, No:
Satıcı Firma Ünvanı:

Adres:
Tel-Faks:
Satıcı Firma (Kaşe ve İmza):